



Cafflano Klassic

Istruzioni per l'uso

Congratulazioni!!! Ora puoi gustare il caffè più fresco e gustoso che tu abbia mai avuto con Cafflano Klassic.

Composizione e caratteristiche del prodotto

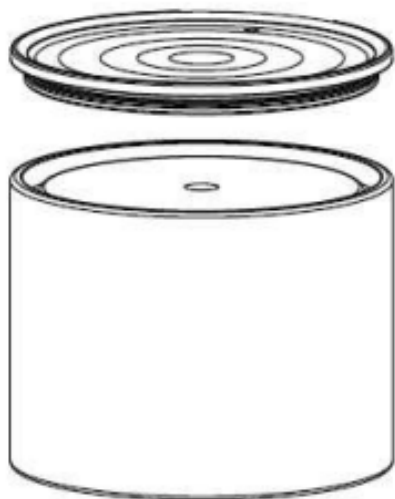

Bollitore e coperchio antigoccia (materia prima: polipropilene)

Il berretto di Cafflano(R) Klassic ha una forma a diamante dal design unico beccuccio e viene utilizzato come 'bollitore a goccia' durante la preparazione. Per una comoda misurazione, si materializza per immagazzinare 270 ml se l'acqua viene riempita fino a appena sotto il foro del beccuccio. Con la massima capacità, puoi preparare il caffè abbastanza per servire per 2 persone. La copertura staccabile può essere utilizzata come coperchio del bicchiere.

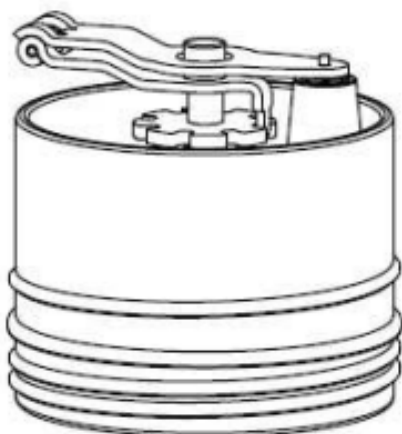

Macinacaffè manuale (Materia prima: ceramica, acciaio inossidabile e polipropilene)

Il macinacaffè manuale con macine in ceramica garantisce consistenza e durata prestazioni, senza ruggine e senza odore metallico. Puoi macinare fino a 30 g di fagioli interi alla volta e pesare la giusta quantità con bilance stampate (10/15/20/25 g). Il suo esclusivo sistema anti-rimbalzo il design riduce al minimo le possibilità che i chicchi rimbalzino fuori dal macinino mentre macinazione.

Il manico in acciaio inossidabile è pieghevole per maggiore praticità e portabilità. Dipende a seconda del gusto dell'utente, la regolazione della macinatura del caffè può essere effettuata facilmente ruotando la rotella di regolazione fino al livello di macinatura desiderato.



Filtro a goccia in acciaio inossidabile (materia prima: acciaio inossidabile e polipropilene)

Per il filtro viene utilizzato acciaio inossidabile ecologico e permanente. È comodo per la pulizia, la conservazione e la preparazione del caffè. Il Dripper ha sfiato dell'aria che assicura un flusso regolare di acqua e aria durante la preparazione, che si ottiene il caffè dal gusto migliore.

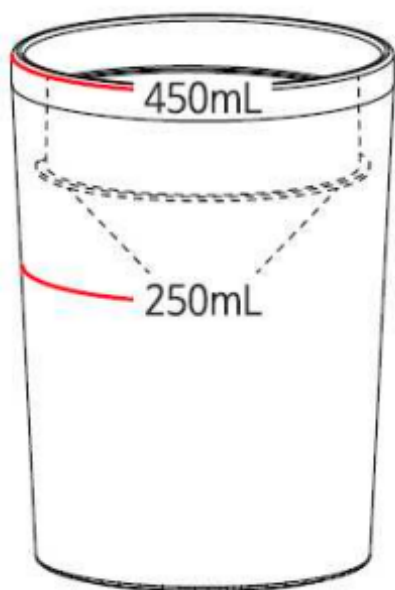

Bicchiere (Materia prima: acciaio inossidabile, polipropilene e silicone)

Il suo materiale in acciaio inossidabile lo rende facile da pulire, riporre e utilizzare. Può contenere fino a 250 ml di acqua dal fondo del filtro. L'intero bicchiere può contenere fino a un massimo di 450 ml. Un cuscinetto in silicone è fissato al fondo del bicchiere per evitare che scivoli.

Come usare

Per informazioni dettagliate sul prodotto e clip dimostrative, visita il nostro sito Web all'indirizzo www.cafflano.com.

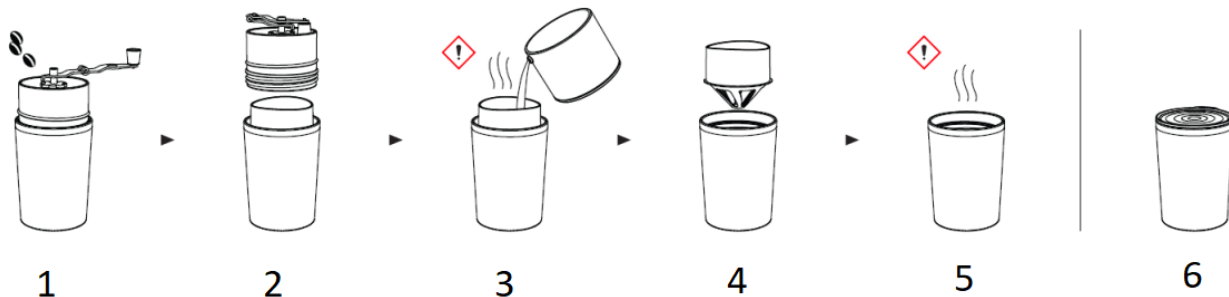

1. Mettere 15-20 g di chicchi interi nel macinacaffè manuale e iniziare a macinare lentamente
2. Rimuovere il macinacaffè manuale
3. Inizia la preparazione con il bollitore a goccia
4. Rimuovere il gocciolatore del filtro
5. Godetevi il caffè fresco e gustoso
6. Utilizzare il coperchio come coperchio del bicchiere

Regolazione della macinatura del caffè

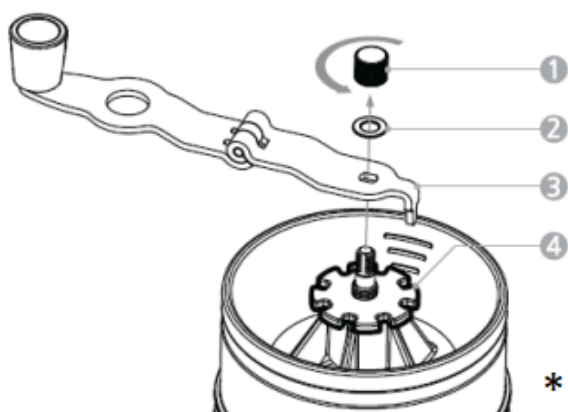

1. Ruotare il Locker (vite di bloccaggio) in senso antiorario e rimuoverlo.
2. Estrarre la lavatrice.
3. Rimuovere la maniglia pieghevole.
4. Ruotare la rotella di regolazione per regolare con precisione la macinatura.

* Fare attenzione a non perdere l'armadietto/la lavatrice.

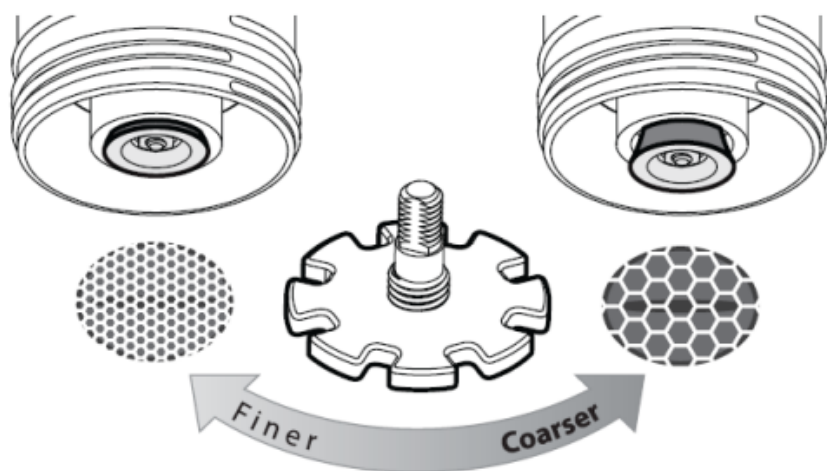

Attenzione!

- Si prega di pulire e lavare prima il prodotto. Dopo il lavaggio, lasciarlo asciugare completamente prima dell'uso (utilizzare una spugna morbida e un detergente neutro, quindi risciacquare abbondantemente).
- Non esporre a calore/fiamme dirette per evitare deformazioni o scolorimenti.
- Non riscaldare, bollire o utilizzare per cucinare.
- Si prega di fare attenzione a non ferirsi le mani durante la macinazione.
- Non ruotare la maniglia liberamente né ruotarla in senso inverso per evitare di danneggiare la macina.
- Non lasciare che i bambini utilizzino questo prodotto. Non utilizzare in prossimità di neonati o bambini e tenere fuori dalla loro portata.
- Non utilizzare il prodotto per scopi diversi da quelli previsti. (Non macinare sostanze estranee diverse dai chicchi interi)
- Inclinando il prodotto da un lato si rischia di far fuoriuscire il contenuto.
- Prestare sempre attenzione quando si consumano acqua/bevande calde. I liquidi caldi possono scottarsi.
- La conservazione prolungata delle sostanze può provocare lo scolorimento del prodotto.

Pulizia e conservazione

- Rimuovere i fondi di caffè e pulire il filtro Dripper con acqua corrente. I fondi di caffè possono essere utilizzati come terreno di coltura e fertilizzante
- Il prodotto può essere smontato e pulito. Utilizzare un panno morbido o una spugna con detergente neutro.
- Non pulire con lana d'acciaio né applicare candeggina o detersivi contenenti cloro su nessuna parte del prodotto.
- L'uso di candeggina o detersivi contenenti cloro può provocare lo scolorimento del prodotto.
- Lasciare asciugare completamente per evitare macchie d'acqua o macchie di ruggine sulle parti in acciaio inossidabile del prodotto.
- Pulirlo e tenerlo asciutto subito dopo l'uso può prevenire la formazione di odori e scolorimento, garantendone un utilizzo più duraturo.
- Non mettere il prodotto in lavastoviglie, asciugapiatti, in qualsiasi tipo di forno o microonde.
- In caso di macchie di ruggine, macchie d'acqua, cattivo odore o scolorimento, immergere l'aceto diluito nel prodotto per un po' di tempo, rimuoverlo e pulire con un panno morbido o una spugna. È possibile utilizzare anche bicarbonato di sodio o un detergente specifico per prodotti in acciaio inossidabile.
- Bevi. Lava. Bevi. Lava. Bevi. Lava. Poi potrai usarlo come se fosse nuovo per molto tempo.

Garanzia e modalità di utilizzo del prodotto

I prodotti sono coperti dal periodo di garanzia legale standard. Questa garanzia non è trasferibile e non è possibile alcun indennizzo in denaro. La garanzia non copre i prodotti che sono stati utilizzati in modo diverso da quanto specificato nelle presenti istruzioni per l'uso.

La garanzia inoltre non copre:

- Danni derivanti da uso improprio, negligenza nella cura o qualsiasi altro uso per scopi non menzionati in questo manuale.
- Danni all'aspetto esteriore, danni causati da corrosione o usura graduale.

Qualsiasi intervento o riparazione da parte di persone non autorizzate comporta l'annullamento della garanzia del prodotto.

Venditore e importatore: NajTrade s.r.o., Húskova 31, 04023 Košice, IČO: 50590502.

